

## Appareil de Superfinition rapporté - Série 204/208

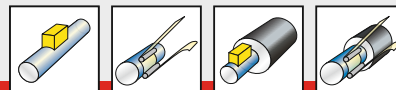
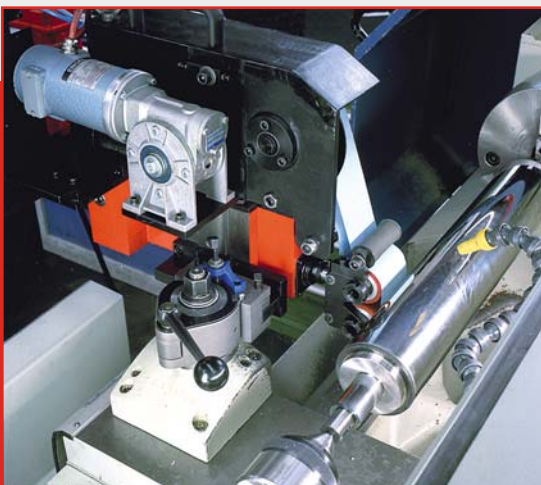
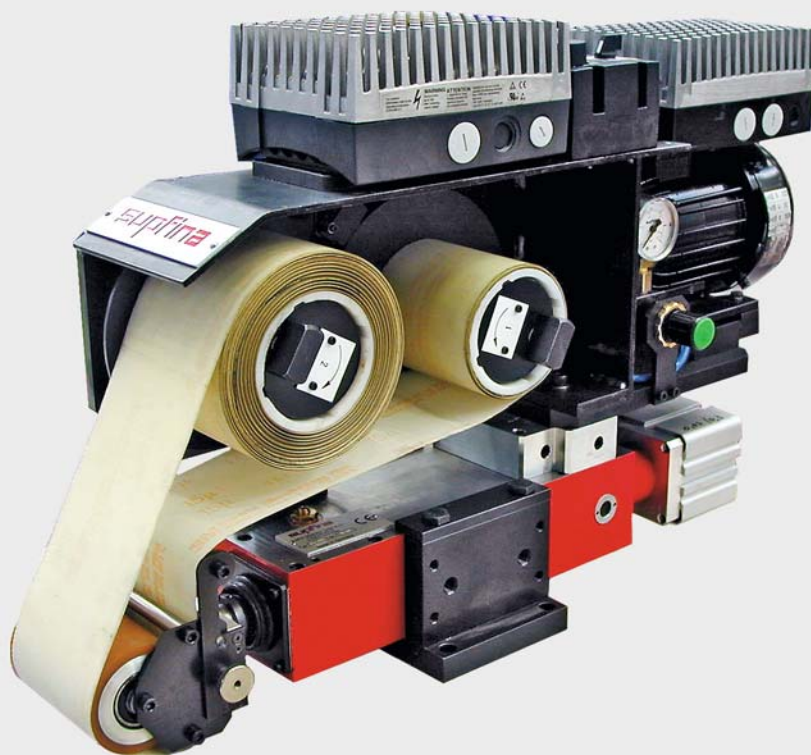

Appareil électrique de superfinition à la toile pouvant être rapporté sur des machines de grande et petite capacité pour la superfinition de surfaces rectifiées ou tournées, idéal pour des applications ayant des raccords de rayon, de petites portées ainsi que l'usinage de surfaces planes.

# Appareil de Superfinition rapporté - Série 204/208

# supfina

Les appareils de superfinition rapportés de la série 204/208 ont été conçus pour une utilisation intensive, permanente en plusieurs équipes. La fréquence d'oscillation est obtenue mécaniquement au moyen d'un double excentrique dont la fonctionnement est remarquablement silencieux. L'amplitude est réglable et reste stable même sous de fortes contraintes. Le guide porte-toile est intégré dans le support robuste en fonte grise toute en pouvant régler d'une manière précise la pression de travail.

Caractéristiques techniques		Supfina 204	Supfina 208
Fréquence /mn,	max	2200	2200
	min	0	0
Amplitude en mm		5	5
Pression d'air en bar		1- 6	1- 6
Poids de l'appareil en kg		70	70
Course de la tête de toilage		0 - 28	0 - 28
Largeur de toile en mm		100	150
Coffret de commande		système de prise	
Tension de service		400 V/50 Hz	400 V/50 Hz
Fréquence réglée		230 V/50 Hz	230 V/50 Hz
Puissance d'entraînement		0,95 kW	0,95 kW
Position de montage		0 - 90°	0 - 90°
<b>Options</b>			
Type d'appareil		droite / gauche	
Galet de pression		90, 70 ou 50 Shore	
Cycle de travail		commande par programme	
Fréquence		Convertisseur de fréquence	

## L'expérience de la Superfinition

... vous sera utile dès que vous serez à la recherche d'une certaine qualité en état de surface ou en géométrie avec une solution économique et écologique. Consultez nos sites internet [www.supfina.com](http://www.supfina.com) et [www.tools.supfina.com](http://www.tools.supfina.com).

Dimensions		Supfina 204	Supfina 208
Valeurs en mm	A	119	119
	B	572	564
	C	286	285
	D	171	163
	E	460	450
	F	155	198

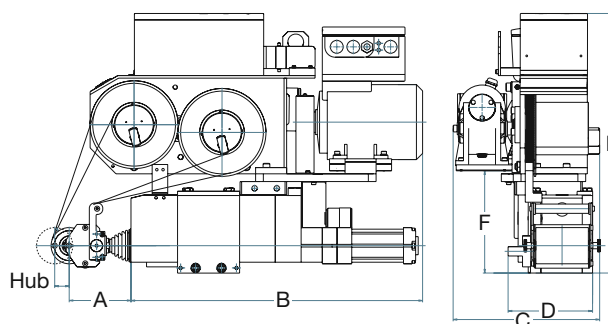

## Accessoires

**Tête de toilage** - La dureté, la quantité et la forme des galets de pression peuvent être changées très facilement. Nous avons également toute une gamme de galet pouvant travailler à proximité d'un épaulement.



**Support pierre** - L'appareil de toilage peut à n'importe quel moment être transformé en appareil de pierrage pour recevoir une pierre en liant céramique ou bien un bloc bois avec feutrine et pâte diamantée.



Supfina vous **garantit** des conseils qui en parallèle avec les choix d'outils Supfina adéquates, sont en rapport avec les facteurs directement influençables sur les conditions de production.



## Chariot de filtrage du liquide

**derinçage:** Presque tous les outils de Superfinition exigent un rinçage abondant durant l'opération d'usinage. Le liquide de rinçage souillé peut alors être récupéré et réutilisé après filtrage.

